

Tvärströmsfläktar Q3 och TG45 Ø 30, 45 mm



Användningsområden: torkskåp, lufttridå, kaminer m.m. Enfas, 230V, 50Hz motor. På begäran: i olika spänningar, med motorn på motsatt sida (rotation L).

Q3 - Fläkt tillverkad i galvaniserad stålplåt med aluminium fläkthjul.

Isolationsklass B, F eller H. Fläktarna är inte varvtalsreglerbara.

TG45 - Fläkthus i aluminiumprofil med sidostycken av plast. Fläkthjul i aluminium.

Isolationsklass F. Max lufttransporttemperatur -30° C till +40° C.

Glidlagrade fläktar för horisontell montering. På begäran: kullagrade, för vertikal montering.

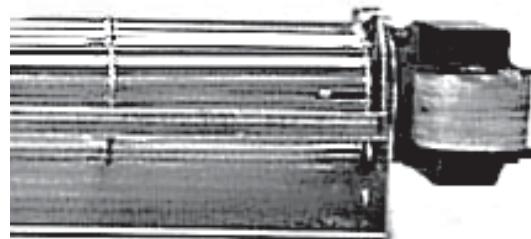

Teknisk data och mått för Q3

Storlek	Max.flöde m ³ /h	Mått			
		A	B	C	D
Q3/ 106	32	104	114	124	40 - 60
Q3/ 150	46	148	158	168	40 - 60
Q3/ 200	63	198	208	218	40 - 60
Q3/ 230	70	228	238	248	40 - 60
Q3/ 250	75	248	258	268	40 - 60
Q3/ 300	110	302,6	312,6	322,6	40 - 60
Q3/ 350	118	352,6	362,6	372,6	40 - 60

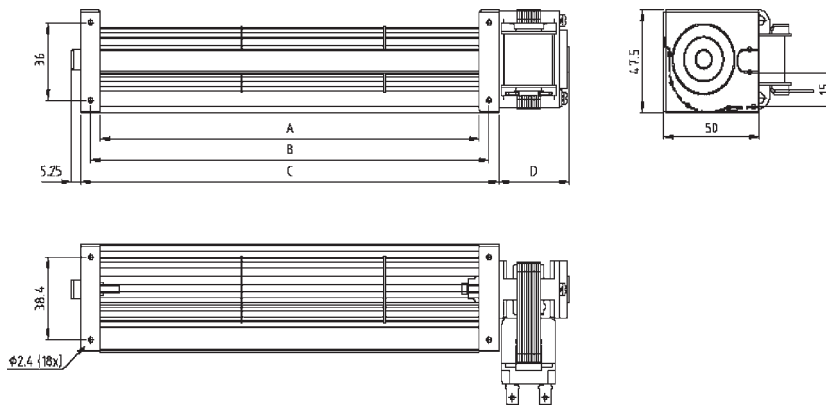

Teknisk data och mått för TG45

Storlek	Max.flöde m ³ /h	Max.tryck Pa	Ex.arb.punkt m ³ /h-Pa	Varvtal r/ min	Effekt W	Kurva	Mått mm			
							A	B	C	D
TG45/ 60	32	50	20 - 30	2600	13	1	60	62	47,5	134,5
TG45/ 100	65	50	45 - 30	2300	14	2	100	102	47,5	174,5
TG45/ 120	80	53	60 - 30	2200	15	3	120	122	47,5	194,5
TG45/ 150	100	55	75 - 30	2100	19	4	150	152	47,5	224,5
TG45/ 180	120	58	100 - 30	2000	24	5	180	182	47,5	254,5
TG45/ 200	150	60	130 - 30	2300	20	6	200	202	52,5	279,5
TG45/ 240	170	64	145 - 30	2100	22	7	240	242	52,5	319,5
TG45/ 300	190	66	155 - 30	1900	24	8	300	302	52,5	379,5
TG45/ 360	220	70	190 - 30	1700	27	9	360	362	52,5	439,5

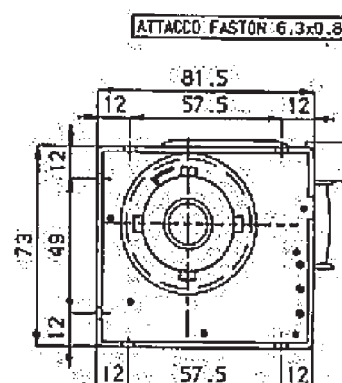
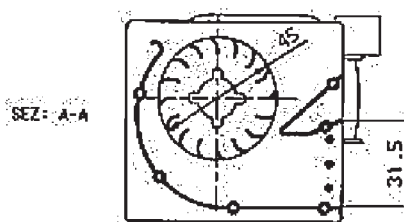
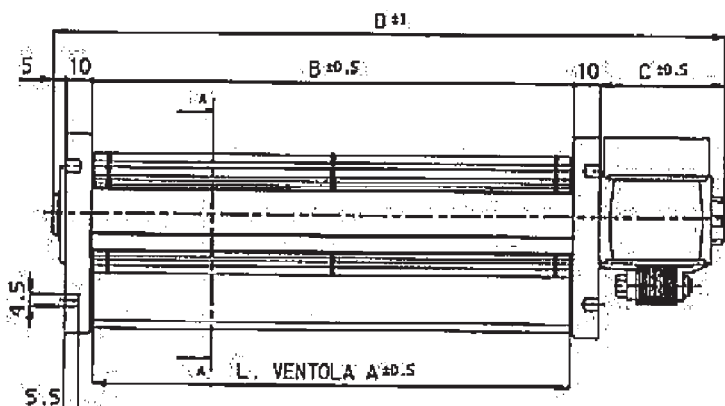
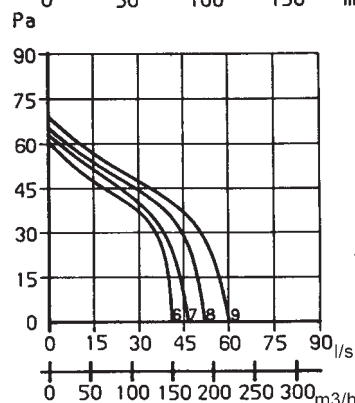
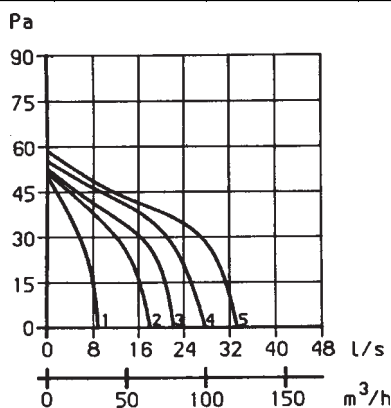

Tvärströmsfläktar Q6 Ø 60 mm



Användningsområden: torkskåp, lufridå, kaminer m.m. Fläkt tillverkad i galvaniserad stålplåt med aluminium fläkthjul. Enfas, 230V, 50Hz motor. Isolationsklass B, F eller H. Fläktarna är inte varvtalsreglerbara. På begäran: i olika spänningar, i 202 mm längd, med motorn på motsatt sida (rotation L).

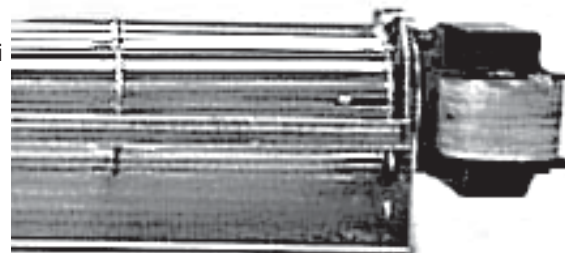

Teknisk data Q6

Storlek	Max.flöde m ³ /h	Max.tryck Pa	Ex.arb.punkt m ³ /h-Pa	Ljud dB (A)	Varvtal r/ min	Effekt W	Vikt kg
Q6/ 120	73	50	60 - 25	40	1250	14	0,9
Q6/ 180	130	54	100 - 20	41	1550	21	1,0
Q6/ 240	193	73	150 - 27	46	1800	31	1,4
Q6/ 300	200	65	150 - 30	48	1500	32	2,0
Q6/ 360	255	72	220 - 34	52	1650	42	2,2
Q6/ 420	270	70	240 - 33	50	1450	45	2,4
Q6/ 480	310	65	275 - 30	-	1500	50	2,6

Mått (mm)

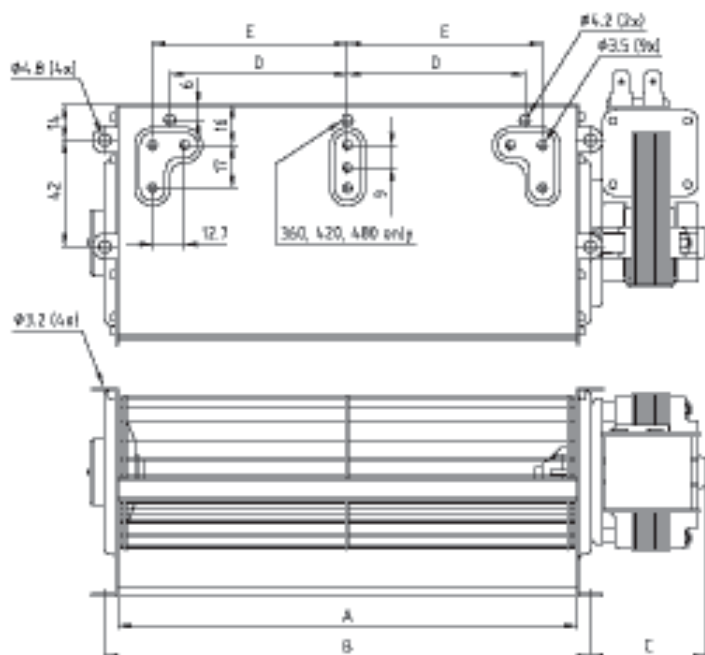

Storlek	A	B	C	D	E
Q6/ 120	121	132,2	45 - 75	-	-
Q6/ 180	181	192,2	45 - 75	70	77
Q6/ 202	204	215,2	45 - 75	70	77
Q6/ 240	242	253,2	45 - 75	70	106
Q6/ 300	303	314,2	45 - 75	95,7	136
Q6/ 360	366	377,2	45 - 75	170	156
Q6/ 420	424	435,2	45 - 75	170	180
Q6/ 480	485	496,2	45 - 75	170	228,9

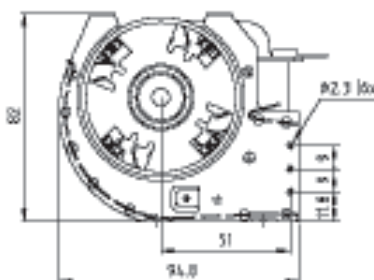

Motorvinkel

Fläktarna levereras med motorvinkel 90 om inget annat anges vid beställningen.

