

Typ ZRS

- Enfas, 230V, 50Hz. Skyddsklass IP44.
- Fläkt i gjuten underhållsfri aluminiumlegering och fläkthjul i siluminlegering.
- ZRS tål rökgaser upp till 200°C. Öppningsbar, lättmonterad och varvtalsreglerbar.
- Fläkten placeras ovanpå skorstenen och fixeras med fästbeslag.
- ZRS 170 för eldstäder > 0,35 m², ZRS 180 för 0,35m² - 0,8 m².



Typ RG

- Stlk 240 enfas, 230V, 50Hz. Övriga storlekar trefas, 400V, 50Hz.
- Fläkthus i rostfritt material med vertikalt utblås. Fläkthjul med självrensade skovlar och kylvingar. Rund inloppsstos och fällbar överdel för rensning.
- Tål rökgaser upp till max. 150°C.



Typ RS

- Enfas, 230V, 50Hz. Skyddsklass IP54, isol. kl. F.
- Fläkthus i gjuten aluminium, extremt korrosionsbeständig med horisontellt utblås.
- RS är försedd med en axialvinge av rostfritt stål.
- RS tål rökgaser och varm luft upp till max. 250°C.
- Fläkten är öppningsbar för sotning, är lättmonterad och kan varvtalsregleras.

RS



Typ RSV

- Enfas, 230V, 50Hz. Skyddsklass IP54, isol. kl. F.
- Fläkthus i gjuten aluminium, extremt korrosionsbeständig med vertikalt utblås.
- RSV 09-16 är försedd med axialvinge, och 160-400 med centrifugalhjul.
- Tål rökgaser upp till max. 250°C. Klarar även av 300°C/60 min.
- Öppningsbar, lättmonterad och varvtalsreglerbar.
- RSV 250, 315 och 400 går att få i trefas, 400V, 50Hz.
- RSV 400-4-2 och 450-4-2 trefas 230V, för panninstallationer på upp till 2MW

RSV



Rökgasfläkten ska alltid vara i drift när eldstaden / pannan används.

TEKNISKA DATA

Typ	Max.flöde m ³ /h	Max.tryck Pa	Ex.arb.punkt m ³ /h-Pa	dB A	Varvtal r/ min	Max.effekt W	Max.ström A		Vikt kg	Mått mm				
							230V	400V		A	B	C	D	E
ZRS 170	310	190	200 - 80	45	2560	43	0,2	-	7,5	-	-	-	-	-
ZRS 180	520	290	350 - 120	49	2350	88	0,38	-	8	-	-	-	-	-
RG 240/100-4	450	190	360 - 110	-	1400	60	0,60	-	12	100	315	190	100	125
RG 240/150-4	690	155	500 - 85	-	1400	60	0,60	-	12	150	315	190	100	125
RG 250/220-6	580	90	440 - 60	-	900	180	-	0,9	35	220	460	300	160	125
RG 250/220-4	1000	190	750 - 110	-	1400	250	-	0,82	35	240	460	300	160	125
RG 280/240-6	900	110	650 - 70	-	900	180	-	0,9	35	240	460	300	160	125
RG 280/240-4	1500	240	1080 - 125	-	1400	370	-	1,1	35	240	460	300	160	125
RG 300/270-	1000	75	600 - 60	-	700	180	-	0,8	35	270	580	350	180	140
RG 300/270-6	1440	130	1080 - 80	-	900	370	-	1,2	35	270	580	350	180	140
RG 300/270-4	2520	300	1800 - 130	-	1400	750	-	2,1	35	270	580	350	180	140
RG 350/300-8	1620	85	1080 - 60	-	700	370	-	1,53	35	300	580	350	180	140
RG 350/300-6	2160	145	1440 - 100	-	900	750	-	2,1	35	300	580	350	180	140
RG 350/300-4	3600	350	2000 - 250	-	1400	1500	-	3,7	35	300	580	350	180	140
RS 09-4	350	65	200 - 30	21	1400	50	0,30	-	9	250	300	285	75	220
RS 12-4	750	110	600 - 50	30	1400	90	0,40	-	14	275	365	350	85	280
RS 14-4	1300	130	1150 - 50	41	1400	130	0,60	-	18	330	420	395	100	330
RS 16-4	2300	180	1700 - 100	47	1400	290	1,20	-	25	450	480	450	100	380
RSV 160-4	300	120	200 - 80	30	1400	50	0,20	-	12	250	310	240	160	70
RSV 09-4	380	70	200 - 55	26	1400	50	0,20	-	12	250	310	240	160	70
RSV 200-4	740	185	550 - 100	36	1400	70	0,40	-	18	280	390	310	200	80
RSV 12-4	750	130	500 - 170	33	1400	70	0,40	-	18	280	390	310	200	80
RSV 250-4	1400	300	1100 - 150	41	1400	160	0,80	0,4	26	335	485	385	250	100
RSV 14-4	1400	175	1200 - 100	40	1400	160	0,80	0,4	26	335	485	385	250	100
RSV 315-4	2500	420	2000 - 200	48	1400	370	1,80	1,1	35	380	580	465	315	115
RSV 16-4	2600	200	2000 - 100	44	1400	370	1,80	1,1	35	380	580	465	315	115
RSV 400-4	3800	530	3000 - 200	53	1400	600	2,90	1,3	44	430	650	525	400	130
RSV 400-4-2*	4000	800	3000 - 450	-	1720	750	3,5	-	52	430	650	525	400	130
RSV 450-4-2*	6700	850	5000 - 480	-	1720	1500	6,5	-	58	590	650	525	410	200

* Trefas, 230V

MÅTT mm

Typ ZRS

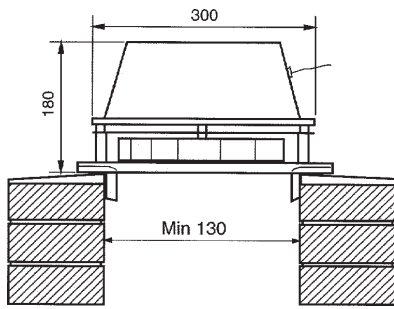

Typ RG

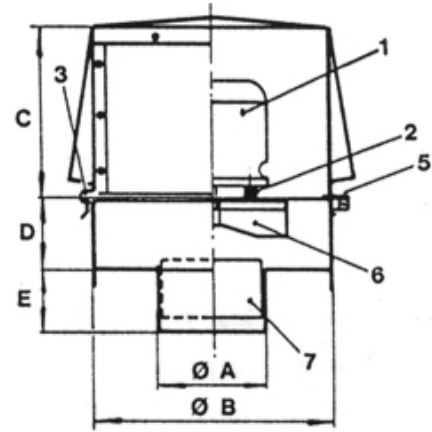

Typ RS

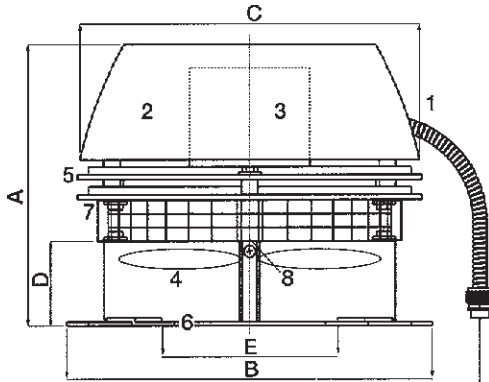

Typ RSV

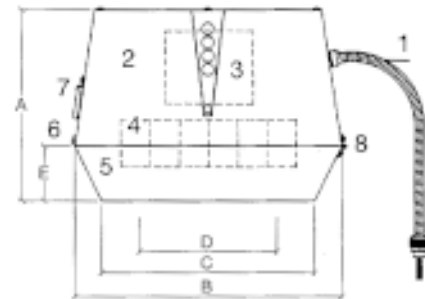

TILLBEHÖR

Typ ZRS

- Tyristor TYR
- Femstegstransformator TRE

Typ RG

- Tyristor TYR
- Femstegstransformator TRE/TR
- Fästplåt FP för fastsättning av fläkt på murad skorsten

Storlek	A	B	C	D	Ø
FP-001	120	120	200	200	100
FP-002	230	120	330	200	100
FP-003	230	230	330	330	150

Fästplåt FP

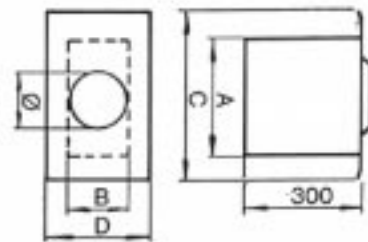

Typ RS/RSV

Typ	Tyristor	5stegs-trafo	Säkerhets-brytare	Motfläns									
				Ø 125	Ø 150	Ø 160	Ø 175	Ø 200	Ø 250	Ø 300	Ø 350	Ø 400	
RS 09-4	TYR 0,5	TRE 0,6	HS 3	FR2-125	FR2-150	FR2-160	FR2-175	FR2-200	FR2-250	-	-	-	
RS 12-4	TYR 1,0	TRE 1,6	HS 3	-	FR3-150	-	FR3-175	FR3-200	FR3-250	FR3-300	FR3-350	-	
RS 14-4	TYR 1,0	TRE 1,6	HS 3	-	FR3-150	-	FR3-175	FR3-200	FR3-250	FR3-300	FR3-350	-	
RS 16-4	TYR 2,0	TRE 3,3	HS 3	-	-	-	-	FR4-200	FR4-250	FR4-300	FR4-350	FR4-400	
RSV 160-4	TYR 1,0	TRE 1,6	HS 3	FR1-125	FR1-150	FR1-160	FR1-175	FR1-200	-	-	-	-	
RSV 09-4	TYR 1,0	TRE 1,6	HS 3	FR1-125	FR1-150	FR1-160	FR1-175	FR1-200	-	-	-	-	
RSV 200-4	TYR 1,0	TRE 1,6	HS 3	FR2-125	FR2-150	FR2-160	FR2-175	FR2-200	FR2-250	-	-	-	
RSV 12-4	TYR 1,0	TRE 1,6	HS 3	FR2-125	FR2-150	FR2-160	FR2-175	FR2-200	FR2-250	-	-	-	
RSV 250-4	TYR 2,0	TRE 1,6	HS 3	-	FR3-150	-	FR3-175	FR3-200	FR3-250	FR3-300	FR3-350	-	
RSV 14-4	TYR 2,0	TRE 1,6	HS 3	-	FR3-150	-	FR3-175	FR3-200	FR3-250	FR3-300	FR3-350	-	
RSV 315-4	TYR 3,0	TRE 3,3	HS 3	-	-	-	-	FR4-200	FR4-250	FR4-300	FR4-350	FR4-400	
RSV 16-4	TYR 3,0	TRE 3,3	HS 3	-	-	-	-	FR4-200	FR4-250	FR4-300	FR4-350	FR4-400	
RSV 400-4	TYR 4,0	TRE 6,5	HS 3	-	-	-	-	FR4-200	FR4-250	FR4-300	FR4-350	FR4-400	

Vi förbehåller oss rätten till ändringar utan föregående meddelande.