

- **HCH** typ M = enfas, 230V, 50Hz.
- **HCH** typ T = trefas, 400V, 50Hz.
- Fästram i stålplåt m. antikorrosiv värmebeständig epoxilack, 6-bladig fläktvinge med inställbara vinklar finns i 2 alternativ: PL av glasfiberförstärkt polyamid eller AL av aluminium. Typ HCT-40-2T och HCT-45-2T finns endast i utförande AL. Som standard levereras PL om inget annat anges vid beställning.
- Skyddsklass IP 54 på typ 45-4M-0,5 och 56-4M-0,75. IP 55 på övriga typer. Isolationsklass F. Standardmotor 230/400V 50Hz.
- På begäran: fläktvinge med omvänt luftflöde, dvs från ving över motor eller med reversibel fläktvinge till 100%. Explosionsskyddad motor EEx-"e" eller Flamsäker motor EEx-"d", med speciell spänning eller 2-hastighets motor.
- **CJHCH** typ M = enfas, 230V, 50Hz.
- **CJHCH** typ T = trefas, 400V, 50Hz.
- Ventilationsbox i galvaniserad stålplåt m. invändig ljudisolering och försedd med nedmonterbar sida för inspektion och underhåll. Fläkten är av typ HCH med inställbara fläktblad PL i sitt standardutförande. AL går att få vid förfrågan. Önskar Ni mått på boxen kontakta oss.
- **HCH-SEC** typ M = enfas, 230V, 50Hz
- **HCH-SEC** typ T = trefas, 400V, 50Hz
- Speciellt lämpad för virkestorkar och dylikt.(se bild HCH). HCH-SEC finns i 2 utföranden: för lufttransporttemp. på max +85°C eller upp till max +135°C. Båda versionerna har enbart fläktblad AL (aluminium). Reglering kan ske via frekvensstyrning. Önskar Ni mått etc kontakta oss.
- **HCH-40C** typ M = enfas, 230V, 50Hz
- **HCH-40C** typ T = trefas, 400V, 50Hz
- Speciellt lämpad för kylapplikationer. (se bild HCH). HCH-40C kan arbeta med temperaturer ner till -40°C genom att vara försedd med speciella lager och har enbart fläktblad AL (aluminium). Reglering kan ske via frekvensstyrning.



**HCH
HCH-SEC
HCH-40C**



CJHCH

TEKNISKA DATA

Typ	Max.flöde m³/h	Max.tryck Pa	Ex.arb.punkt m³/h - Pa	dB (A)	Max.effekt W		Varvtal r/min	Max.ström Amp		Ø mm	Vikt kg	CJ- HCH	HCH- SEC	HCH- 40C
					230V	400V		230V	400V					
HCH-35-2T	5750	400	4400-170	77	x	370	2800	x	1,25	350	10			
HCH-35-4T	3100	100	2400-46	59	x	100	1440	x	0,37	350	10			
HCH-40-2T-1,5	8750	500	6600-200	84	x	1100	2900	x	2,70	400	19			
HCH-40-4T-0,33	5100	165	4300-77	64	x	250	1450	x	0,84	400	14			
HCH-45-4T/M-0,5	7100	210	5400-100	68	370	370	1450	2,8	1,15	450	15		•	•
HCH-45-6T/M-0,33	4750	100	3800-43	55	250	250	950	2,8	0,85	450	15		•	•
HCH-56-4T/M-0,75	11000	270	8600-85	72	550	550	1450	4,4	1,80	560	21	•	•	•
HCH-56-4T-1	12900	285	9700-90	73	x	750	1450	x	2,00	560	22	•	•	•
HCH-56-4T-1,5	14000	270	11000-100	74	x	1100	1450	x	3,00	560	26	•	•	•
HCH-56-4T-2	15300	330	12000 - 130	75	x	1500	1450	x	3,40	560	28	•	•	•
HCH-56-6T/M-0,33	8400	120	6300-40	61	250	250	950	2	0,90	560	18	•	•	•
HCH-56-6T-0,5	9300	130	7300-45	61	x	370	950	x	1,10	560	21	•	•	•
HCH-56-6T-0,75	10000	147	7600-50	62	x	550	950	x	1,52	560	22	•	•	•
HCH-63-4T-1	14100	330	10100-125	73	x	750	1450	x	1,90	630	26	•	•	•
HCH-63-4T-1,5	17000	315	13500-130	74	x	1100	1450	x	3,00	630	30	•	•	•
HCH-63-4T-2	18900	337	14800-140	75	x	1500	1450	x	3,40	630	33	•	•	•
HCH-63-4T-3	22000	345	18000 - 130	76	x	2200	1450	x	4,90	630	41	•	•	•
HCH-63-4T-4	25200	353	20300-175	77	x	3000	1450	x	6,50	630	43	•	•	•
HCH-63-6T/M-0,5	12000	157	8600-60	64	370	370	950	2,8	1,15	630	25	•	•	•
HCH-63-6T-0,75	12600	162	9600-60	65	x	550	950	x	1,52	630	26	•	•	•
HCH-63-6T-1	13800	180	10200-70	66	x	750	950	x	2,1	630	30	•	•	•
HCH-71-4T-1,5	19900	350	14000-150	78	x	1100	1450	x	3,00	710	33	•	•	•
HCH-71-4T-2	21000	380	15800-165	79	x	1500	1450	x	3,57	710	35	•	•	•
HCH-71-4T-3	24000	430	18000-195	81	x	2200	1450	x	4,91	710	45	•	•	•
HCH-71-4T-4	29400	450	22800-200	82	x	3000	1450	x	6,50	710	47	•	•	•
HCH-71-6T/M-0,75	15000	200	10800-80	67	550	550	950	3,3	1,6	710	29	•	•	•
HCH-71-6T-1	17200	200	11500-85	68	x	750	950	x	2,10	710	33	•	•	•
HCH-71-6T-1,5	21100	200	15800-100	69	x	1100	950	x	3,00	710	35	•	•	•

Fortsättning nästa sida!

Fortsättning stl. 800-1000mm

Typ	Max.flöde m³/h	Max.tryck Pa	Ex.arb.punkt m³/h - Pa	dB (A)	Max.effekt W		Varvtal r/min	Max.ström Amp		Ø mm	Vikt kg	CJ- HCH	HCH- SEC	HCH- 40C
					230V	400V		230V	400V					
HCH-80-4T-3	29500	530	22800-200	82	x	2200	1450	x	4,90	800	53	•	•	•
HCH-80-4T-4	37000	550	27500 - 250	83	x	3000	1450	x	6,50	800	55	•	•	•
HCH-80-4T-5,5	40500	600	30700-290	84	x	4000	1450	x	9,00	800	60	•	•	•
HCH-80-6T-1	23000	175	20000-80	71	x	750	950	x	2,1	800	41	•	•	•
HCH-80-6T-1,5	26000	198	21500-100	72	x	1100	950	x	3,50	800	44	•	•	•
HCH-80-6T-2	29700	210	24300-95	73	x	1500	950	x	3,80	800	53	•	•	•
HCH-80-6T-3	33500	225	27000-100	74	x	2200	950	x	5,10	800	56	•	•	•
HCH-80-8T-0,5	16500	105	14300-46	69	x	370	720	x	1,6	800	41	•	•	•
HCH-80-8T-0,75	19500	100	16200-50	70	x	550	720	x	2,35	800	44	•	•	•
HCH-80-8T-1	22000	125	18600-60	71	x	750	720	x	2,55	800	49	•	•	•
HCH-90-4T-4	40000	690	31000-230	87	x	3000	1450	x	6,90	900	62	•	•	•
HCH-90-4T-5,5	46500	690	36100-220	89	x	4000	1450	x	9,80	900	67	•	•	•
HCH-90-4T-7,5	51000	790	39600-300	91	x	5500	1450	x	12,70	900	82	•	•	•
HCH-90-4T-10	54700	780	42800-300	92	x	7500	1450	x	15,3	900	93	•	•	•
HCH-90-6T-2	34300	250	27300-110	77	x	1500	950	x	4,05	900	60	•	•	•
HCH-90-6T-3	38000	270	31000-100	78	x	2200	950	x	5,1	900	63	•	•	•
HCH-90-6T-4	42400	275	34000-110	79	x	3000	950	x	7,10	900	78	•	•	•
HCH-90-8T-1	22500	170	16800-80	71	x	750	720	x	2,70	900	56	•	•	•
HCH-90-8T-1,5	24000	175	18500-80	72	x	1100	720	x	3,35	900	59	•	•	•
HCH-90-8T-2	26000	185	20000-82	73	x	1500	720	x	4,5	900	64	•	•	•
HCH-90-8T-3	30000	200	22500-90	74	x	2200	720	x	5,90	900	83	•	•	•
HCH-100-4T-7,5	54000	830	42000-300	92	x	5500	1450	x	11,3	1000	91	•	•	•
HCH-100-4T-10	63000	860	50300-300	93	x	7500	1450	x	16,90	1000	102	•	•	•
HCH-100-4T-15	68000	860	55500-300	94	x	11000	1450	x	21,90	1000	125	•	•	•
HCH-100-4T-20	72000	810	60000 - 300	95	x	15000	1450	x	28,50	1000	142	•	•	•
HCH-100-6T-3	43000	370	35500-100	82	x	2200	950	x	5,8	1000	71	•	•	•
HCH-100-6T-4	47000	380	35500-150	83	x	3000	950	x	7,10	1000	87	•	•	•
HCH-100-6T-5,5	53000	400	41000-150	84	x	4000	950	x	9,4	1000	92	•	•	•
HCH-100-8T-1,5	32500	180	26000-80	76	x	1100	720	x	3,60	1000	66	•	•	•
HCH-100-8T-2	33900	210	26000-100	77	x	1500	720	x	4,50	1000	72	•	•	•
HCH-100-8T-3	35000	225	28000-90	77	x	2200	720	x	5,90	1000	92	•	•	•
HCH-100-8T-4	38000	240	27800-120	78	x	3000	720	x	7,8	1000	99	•	•	•

MÅTT mm

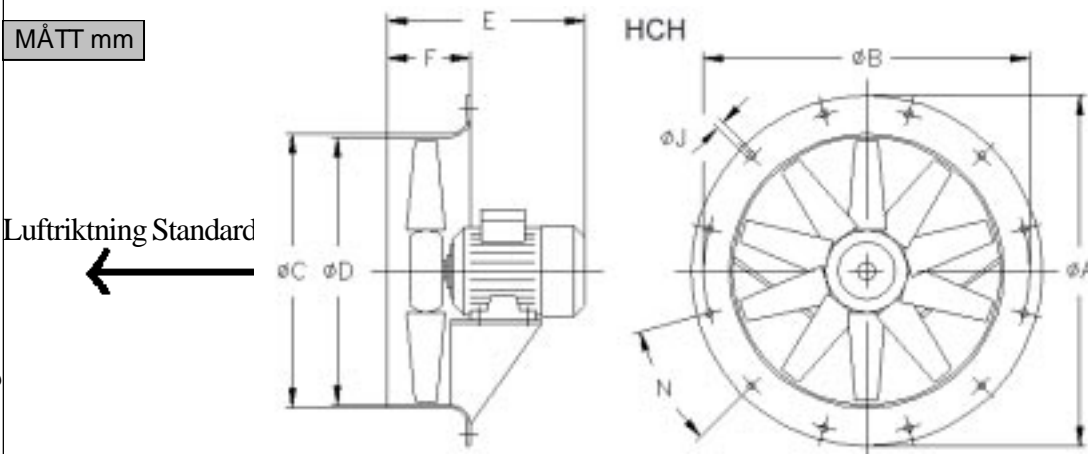

Modell	ØA	ØB	ØC	ØD	E max	F	ØJ	N
HCH-45-4/-6	540	500	464	460	280	120	12	8 x 45°
HCH-56-4/-6	660	620	564	560	350/310	120	12	12 x 30°
HCH-63-4/-6	730	690	645	640	405/325	150	12	12 x 30°
HCH-71-4/-6	810	770	715	710	415/350	150	12	16 x 22°30'
HCH-80-4/-6	900	860	805	800	445	180	12	16 x 22°30'
HCH-80-8	900	860	805	800	410	180	12	16 x 22°30'
HCH-90-4/-6	1015	970	906	900	465	180	15	16 x 22°30'
HCH-90-8	1015	970	906	900	460	180	15	16 x 22°30'
HCH-100-4/-6	1115	1070	1006	1000	590/480	200	15	16 x 22°30'
HCH-100-8	1115	1070	1006	1000	470	200	15	16 x 22°30'

TILLBEHÖR

- Självstängaden utejalusi AS/PL/P
- Insugsgaller R/Utblåsgaller RI
- Reglage TRE/TYR
- Temp.reglage TH/RAP
- Frekvensstyrning RFT
- Ljuddämpare SC/SR

För mer detaljerad info på tillbehören v.g. se tillbehörssidorna!

Vi förbehåller oss rätten till ändringar utan föregående meddelande.